

Montageanleitung assembly instruction

UMBAUSATZ AUF ET08/MB23 VON 61005 BZW. DREHRIEGELVERSCHLUSS

VARIANTEN

Variante 1
FÜR
VORZÄHLERSTEIGLEITUNGS-
VERTEILER (VSTV)

Variante 2
FÜR
ZÄHLERVERTEILER (ZV)

Variante 1 FÜR VORZÄHLERSTEIGLEITUNGSVERTEILER (VSTV)

Schritt 1 Schloss (61005), Schlossadapter und Haltescheibe (Schlüsselloch) demontieren.

Schritt 2 Schloss ET08/MB23 laut unterer Abbildung montieren.



Das Verdrehsicherungsblech ist so einzubauen, dass mindestens eine Seitenfläche des Bleches entweder an den zwei Befestigungsdomen der Tür oder an einer Seitenfläche bzw. Höhenkantung der Tür anschlägt!

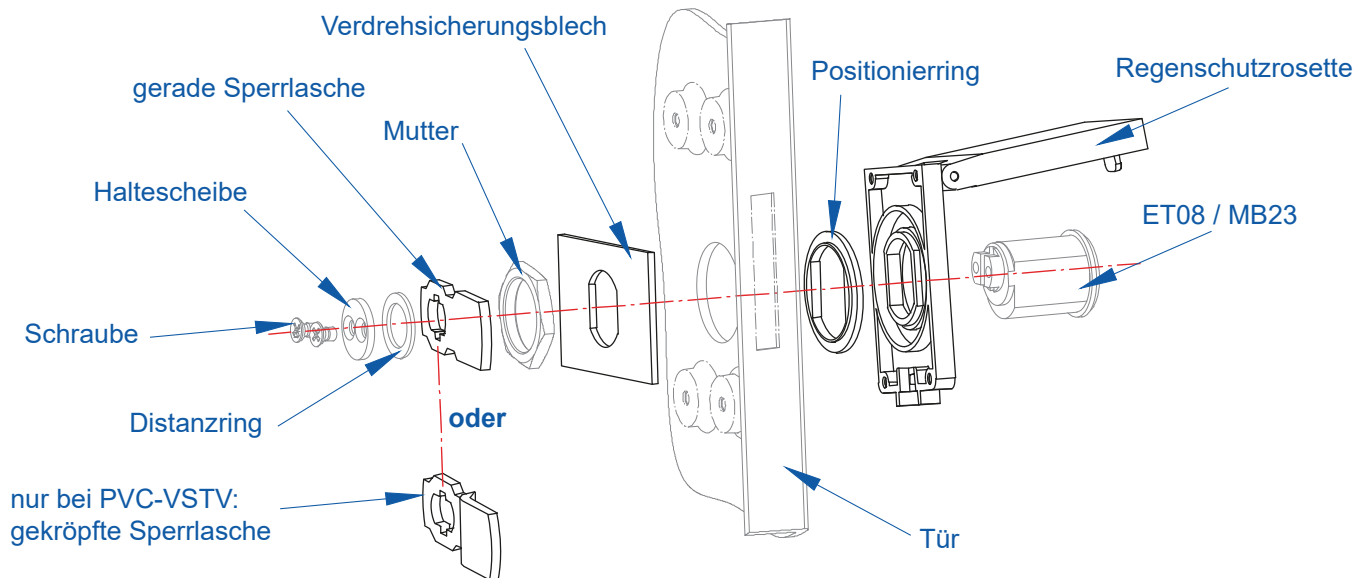

Schritt 3



Sperrwinkel, wenn vorhanden, 6 mm tiefer setzen.

Sperrwinkel

Montageanleitung assembly instruction

Variante 2 FÜR ZÄHLERVERTEILER (ZV)

Schritt 1 Demontage von:

- Schloss (61005), Schlossadapter und Haltescheibe (Schlüsselloch)
oder
- Drehriegelverschluss (Abbildung unten)

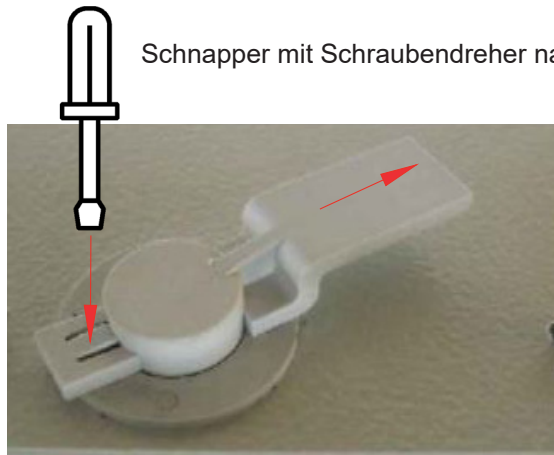

Schnapper mit Schraubendreher nach unten drücken und Schlossnase herausziehen.

Schritt 2 Schloss ET08/MB23 laut unterer Abbildung montieren.



Das Verdrehsicherungsblech ist so einzubauen, dass eine der Seitenflächen des Bleches an der Höhenkantung der Türe anschlägt!

Dichtstreifen (bei IP43 Variante) an der Innenseite der Tür über den Schlossschlitz kleben.

